



REPRODUCTOR PERSONAL DE DISCO COMPACTOS



MANUAL DE INSTRUCCIONES

CD-60C

POR FAVOR, LEA ESTE MANUAL DE INSTRUCCIONES CUIDADOSAMENTE ANTES
DE UTILIZAR ESTA UNIDAD Y CONSÉRVELO PARA FUTURA REFERENCIA.

ESTIMADO CLIENTE JENSEN®

Seleccionar un equipo de audio de buena calidad como la unidad que usted acaba de adquirir es sólo el comienzo de disfrutar su experiencia musical. Ahora es el tiempo de considerar cómo puede aumentar la diversión y la emoción que ofrece su equipo. El fabricante y la Asociación del Grupo de Consumidores de Sistemas Electrónicos desean que usted aproveche al máximo su equipo haciéndolo funcionar a un nivel seguro. Un nivel que deje que el sonido salga alto y claro sin que esté a un nivel alto molesto o distorsionado y, más importante, sin afectar su oído sensible. El sonido puede ser engañoso. Con el paso del tiempo, el "nivel de comodidad" de su oído se adapta a volúmenes más altos de sonido. En consecuencia, lo que suena "normal" puede ser realmente alto y dañino para su oído. Resguárdese de esto ajustando su equipo a un nivel seguro ANTES de que su oído se adapte.

Para establecer un nivel seguro:

- Comience el control de volumen a un ajuste bajo.
- Aumente lentamente el sonido hasta que usted lo pueda escuchar cómodamente y claramente, y sin ninguna distorsión.

Una vez que estableció su nivel de comodidad:

- Ajuste el dial y déjelo así.

Esto que le tomará sólo un minuto le ayudará a prevenir el daño al oído en el futuro. Después de todo, nosotros queremos que escuche toda su vida.

Queremos que escuche durante toda la vida

Si utiliza su equipo de sonido prudentemente, éste le proporcionará diversión y emoción durante toda una vida. Dado que el daño auditivo causado por sonido alto es generalmente detectado cuando ya es demasiado tarde, el fabricante de este producto y la Asociación del Grupo de Consumidores de Sistemas Electrónicos le recomiendan que evite la exposición prolongada a ruido excesivo.



Archivo del Cliente

El número de serie de este producto se encuentra en la parte inferior. Usted debería anotar el número de serie de esta unidad en el espacio provisto debajo como un archivo permanente de su compra para ayudarlo en la identificación en el evento de robo o pérdida.

Número de Modelo: CD-60C

Número de Serie _____

PRECAUCIÓN

PRODUCTO LASER CLASE 1

CLASS 1 LASER PRODUCT
APPAREIL LASER DE CLASSE 1
PRODUCTO LASER DE CLASE 1

PRECAUCIÓN
RADIACIÓN LÁSER INVISIBLE AL
ESTAR ABIERTO Y AL VIOLAR
EL ENSAMBLADO EVITE LA
EXPOSICIÓN AL RAYO.



Este producto contiene un dispositivo láser de potencia baja

NOTA: Este producto cumple con la regla de DHHS 21 CFR, el Subcapítulo J, Parte 1040 en la fecha de su fabricación.

PRECAUCIÓN

1. Como el rayo láser se utiliza en este disco compacto reproductor es perjudicial para los ojos, no intente desmontar la cubierta.
2. Detener la operación de inmediato en caso de cualquier líquido o sólido objeto debe caer en el gabinete. Desenchufe la unidad y que han comprobado por personal cualificado.
3. No toque la lente o asoman a él. Si lo hace, puede dañar la lente y el jugador no podrá funcionar adecuadamente.
4. No ponga nada en la ranura de seguridad. Si lo hace, el láser de diodo se activa cuando la tapa está todavía abierto.
5. Si la unidad no se va a utilizar durante un largo periodo de tiempo, asegúrese de que todas las fuentes de energía están desconectados de la unidad. Eliminar todas las pilas desde el compartimiento de la batería, y desenchufe el adaptador de CA de la toma de corriente. Que sea una práctica para eliminar el adaptador de CA tirando del cuerpo principal y no tirando del cable.
6. Esta unidad emplea un láser. El uso de controles o ajustes o la realización de procedimientos distintos de los especificados en este documento puede dar lugar a la exposición a radiaciones peligrosas.

COMUNICACIONES (FCC POR SUS SIGLAS EN INGLÉS)

Este dispositivo se conforma con la parte 15 de las reglas de la FCC. La operación está conforme a las dos condiciones siguientes:

- (1) este dispositivo puede no causar interferencia dañosa, y
- (2) este dispositivo debe aceptar cualquier interferencia recibida, incluyendo interferencia que pueda causar la operación indeseada.

NOTA : Este equipo ha sido probado y se ha determinado que satisface los límites para un dispositivo digital clase B, de acuerdo a lo que dispone la Parte 15 de los Reglamentos de la FCC, Estos límites tienen el propósito de proporcionar una protección razonable contra interferencia dañina en una instalación residencial. Este equipo genera, usa y puede emitir energía de radiofrecuencia, y su no se instala y se usa de acuerdo con estas instrucciones, puede causar interferencia dañina a las radiocomunicaciones. Sin embargo, no hay ninguna garantía de que no vaya a ocurrir interferencia en ninguna instalación determinada. Si este equipo causa interferencia no deseada contra la recepción de radio o televisión, lo cual se puede determinar encendiendo y apagando el aparato, se exhorta al usuario a tratar de corregir el problema de la interferencia tomando una o más de las siguientes medidas:

- Reoriente o reubique la antena de recepción
- Reoriente o reubique la antena de recepción
- Aumente la distancia de separación entre el equipo y el receptor
- Conecte el equipo a un receptáculo en un circuito distinto al que usa el receptor.
- Consulte al concesionario o a un radiotécnico experimentado para que le ayuden.

ADVERTENCIA

Los cambios o modificaciones a esta unidad que no estén expresamente aprobados por la parte responsable de la conformidad podrían anular la autoridad del usuario para operar el equipo.

¡PROTEJA SUS MUEBLES!!

Este sistema está equipado con soportes de goma anti deslizante para prevenir que el equipo se mueva mientras usted opera los controles. Éstos soportes están realizados en un material de goma no deslizante especialmente formulado para evitar dejar marcas o manchas en sus muebles. Sin embargo, cierto tipo de barnices de muebles con base de aceite, preservantes de la madera, o vaporizadores de limpieza pueden ablandar dichos soportes, y dejar marcas o un residuo de goma en los muebles. Para prevenir cualquier tipo de daño a sus muebles, recomendamos que compre pequeñas almohadillas de fieltro auto-adhesivas, disponibles en ferreterías y todo tipo de centros de compra del hogar y aplique estas almohadillas en la parte inferior del soporte de goma antes de colocar el producto sobre el mobiliario de madera fina.

NOTAS IMPORTANTES

1. Este producto no contiene un Power On / Off. Después de insertar un disco y la instalación de baterías / adaptador de CA, simplemente oprima el botón Reproducir para cambiar y jugar en un disco.
2. Con el fin de maximizar la duración de la batería y proporcionar óptimo tiempo de juego este producto incorpora una función de apagado automático. La facultad de que el jugador se apague automáticamente unos 30 segundos después de un disco ha terminado de jugar o cuando el CD se abre la tapa.

PREPARACIÓN PARA EL USO

Desempaque cuidadosamente la unidad y saque todos los accesorios de la caja. Verifique que estén los accesorios siguientes antes de instalar la unidad.
Accesorios:

- Unidad principal x 1
- Auriculares x 1
- Manual del usuario x 1

LOCALIZACIÓN DE CONTROLES

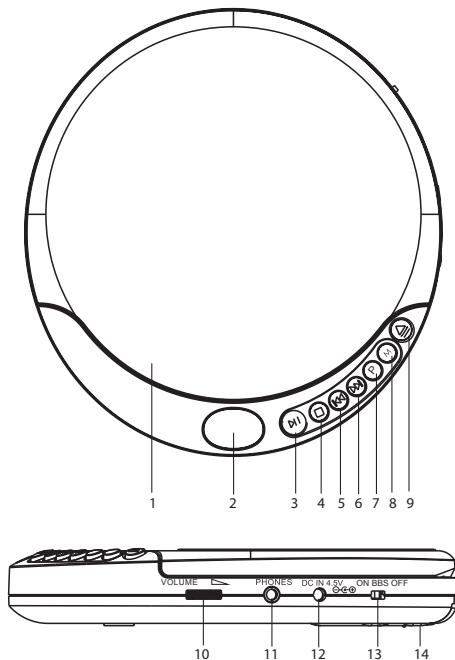

1. Puerta CD
2. Pantalla LCD
3. Botón de Energía Apagado/Reproducir/Pausa ►||
4. Botón de Parada (STOP) ■
5. Botón Salta Hacia Atrás/Reverso Rápido ◀◀
6. Botón Salta Hacia Adelante/Adelantado Rápido ▶▶

7. Botón Programa
8. Botón Modo
9. CD Interruptor de Puerta Abierta
10. Control de volumen
11. Entrada para Auriculares
12. Entrada Enchufe CC
13. Control DBBS
14. Tapa Compartimiento de Batería (parte inferior)

FUENTE DE ALIMENTACIÓN

Este reproductor de CD funciona con dos pilas alcalinas de 1.5V CC "AA" (UM-3) (no incluidas) o con un adaptador CA con una potencia de salida de 4.5VCC/700 mA (no incluido).

Para instalar pilas en el reproductor

1. Abrir la tapa de compartimiento de batería ubicado en la parte inferior del gabinete.
2. Introduzca dos pilas alcalinas de 1.5V CC "AA" (UM-3) (no incluidas) en el Compartimiento de Batería según el diagrama de polaridad indicado en el compartimiento.
3. Cierra la puerta del compartimiento y deslícela a su posición original.

IMPORTANTE: Asegúrese de que las pilas están instaladas correctamente. La polaridad incorrecta puede dañar la unidad y anular la garantía

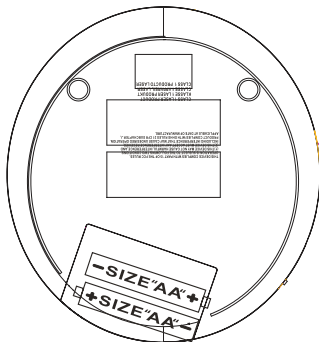

NOTA DE LA BATERÍA Y CUIDADO

1. Existe peligro de explosión si la batería se sustituye de forma incorrecta. Sólo sustituya con el mismo tipo o equivalente.
2. No mezcle pilas gastadas con pilas nuevas.
3. No mezcle pilas alcalinas estándar (carbono – zinc) o recargables (níquel – cadmio).
4. Si la unidad no va a ser usada por un periodo de tiempo extenso, remueva las pilas. Las pilas viejas o que pierdan pueden causar daños a la unidad y evitar la garantía.
5. No intente recargar las pilas que no son recargables; pueden sobrecalentarse y reventar. (Siga las instrucciones del fabricante de la batería).
6. No deseche las pilas en el fuego, éstas pueden explotar o perder.

Cómo utilizar un adaptador (no incluido) para el reproductor

1. Antes de conectar un adaptador al reproductor, asegúrese de que el voltaje CA del adaptador corresponda a su voltaje local CA de salida. La polaridad del adaptador debe coincidir con la polaridad marcada al lado del enchufe CC en el reproductor.
2. Enchufe el adaptador CA-CC 4,5VCC/700mA
3. Introduzca el enchufe CC en la entrada del reproductor.

NOTA: Cuando el CA-CC adaptador está conectado, las pilas se desconectarán automáticamente y el reproductor operará con el adaptador. Una vez que el adaptador esté desenchufado, el reproductor volverá automáticamente a funcionar con pilas.

CONEXIÓN AURICULARES

Conecte el enchufe de los auriculares (incluidos) en la entrada de AURICULARES.

PRECAUCIÓN

- **EVITE NIVELES DE VOLUMEN EXCESIVO DURANTE PERIODOS LARGOS CUANDO UTILICE LOS AURICULEAS. EL USO PROLONGADO A NIVELES ALTOS PODRÍA DAÑAR SU OIDO.**
- **No utilice auriculares mientras opera un vehículo motorizado, ya que puede crear un peligro de tráfico y es ilegal en muchas áreas**

FUNCIONAMIENTO DE CD

POR FAVOR LEA ESTA IMPORTANTE INFORMACIÓN:

El mecanismo de los CD que se utiliza en los dispositivos similares a este, están diseñados para leer completamente todos los CD comerciales. También leerán CD-R/ CD- RW de compilaciones personales pero podría necesitar cerca de 10 segundos la reproducción. Si no comienza la reproducción, podría deberse a la calidad del disco CD-R/RW y/o a problemas de compatibilidad del software de compilación del CD. El fabricante no se hace responsable de la calidad de la reproducción de discos CD-R/RW.

No coloque ninguna etiqueta ni sellos en las caras del disco CD-R/RW. Pueden causar mal funcionamiento.

Encendido Unidad de Encendido y Apagado

- Para encender la unidad, pulse el botón Reproducir/Pausa ►||, pantalla LCD estará encendido y luego leer el disco insertado después de la pantalla anti-skip mensaje "60 SEC". Si no hay ningún disco insertado o el disco insertado tiene un error, la pantalla mostrará "disco".

- Para desactivar, en el modo de parada de CD, pulse el botón STOP una vez, la pantalla se apagará. En el modo CD jugando, presione el botón STOP dos veces también se apagará la alimentación.

NOTA: Cuando la unidad se detiene durante unos 30 segundos, la unidad se apagará automáticamente.

Reproducir Modo

1. En el modo apagado, presione el interruptor OPEN puerta del CD para abrir la puerta del CD.
2. Inserte un CD con la etiqueta hacia arriba y cierre la puerta del CD.
3. Presione el botón Reproducir/Pausa ►|| para encender la unidad. La pantalla mostrará "60 SEC", el número total de pistas y el tiempo de reproducción en secuencia y luego empezar a jugar primera pista automáticamente.
4. Durante la reproducción, pulse el botón Reproducir/Pausa ►|| para hacer una pausa, el tiempo transcurrido parpadeará. Pulse el BOTÓN Reproducir/Pausa ►|| de nuevo para reanudar la reproducción
5. Gire el control de volumen para ajustar el nivel de volumen.
6. Presione el botón STOP ■ para detener la reproducción.
7. Pulse el botón STOP ■ para apagar la unidad.

NOTA: No abra la puerta del CD cuando se reproduce un CD.

Para Acentuar el Sonido de las Graves

- Ajuste el interruptor de BBS en la posición ON.

NOTA: El rendimiento de refuerzo de graves será el aumento o la baja en función del nivel de volumen.

INFORMACIÓN DE PANTALLA LCD

En el arranque inicial

- La pantalla mostrará "60 SEC", luego "-" y luego el número total de pistas y el tiempo total de reproducción. El disco comenzará a reproducirse y la pantalla mostrará el primer número de la pista y tiempo de reproducción instantánea.
- Para revisar el número total de pistas y el tiempo total de reproducción del disco, pulse el botón STOP ■ una vez.

Durante el modo REPRODUCIR

- Se muestra el número de pista y el tiempo transcurrido.

Durante el modo de pausa

- Cuando se detenga la reproducción de la pista, los flashes de tiempo transcurrido.

Indicador de batería baja

- El indicador de batería baja aparecerá  en la pantalla cuando la batería necesita ser cambiada.

MODO DE REPRODUCCIÓN

REPRODUCCIÓN NORMAL

Todo el disco se reproduce y el reproductor se detendrá después de la última pista se acaba.

SALTAR Y MODO DE BÚSQUEDA

1. Durante el modo de reproducción o pausa, pulse SKIP Forward "»" o saltar hacia atrás "«" botón para ir a la pista siguiente o volver al principio de la pista actual.
2. Durante el modo de reproducción o en el modo de pausa, pulse y mantenga pulsado el botón SEARCH Forward "»" o buscar hacia atrás "«" botón para buscar dentro de la pista actual con la reproducción de alta velocidad audible.

Cada vez que se pulsa el botón MODO, el modo correspondiente aparece en la pantalla, en la siguiente secuencia:

REPETIR 1:

Cuando aparece en la pantalla LCD, se repetirá la pista actual en el disco.



REPETIR TODO:

Cuando aparece en la pantalla LCD, se repetirán todas las pistas del disco.



Para cancelar la función de repetición, presione el botón MODE varias veces hasta que desaparezca el icono.

INTRODUCCIÓN:

Para reproducir los primeros 10 segundos de cada pista del disco.





AL AZAR:

Activa todas las pistas del disco que desea reproducir en una secuencia aleatoria.

Para cancelar INTRODUCCIÓN y función RANDOM, pulse el botón MODE varias veces hasta que desaparezca el icono.



REPRODUCCIÓN PROGRAMADA

1. En el modo de parada CD, pulse el botón PROG una vez, aparece cumbre PROG. Icono PROG y el número de pista "00" comenzará a parpadear en la pantalla.
2. Pulse SEARCH / SKIP botón  para seleccionar la pista deseada.
3. Cuando aparezca la pista deseada, presione el botón PROG para registrarse. El número PROG cambia a 02. Número de pista vuelve a 00 y se muestra junto a PROG.
4. Repitalos pasos 2 y 3 para programar más pistas. Hasta 20 pistas se pueden programar en la memoria.
5. Presione el botón Reproducir/Pausa  para iniciar la reproducción programada.
6. Para borrar el programa, en el modo STOP, simplemente pulse el botón STOP



EN CONTRA DE SALTOS PROTECCIÓN

Este reproductor incorpora un circuito electrónico contra saltos para evitar la interrupción de la salida de sonido cuando la unidad está sometiendo a golpes, vibraciones o rodando durante la reproducción del disco. El sistema anti-shock se activará automáticamente cuando se reproduce un disco, aparecerá el indicador de ESP en el display y el parpadeo.

Una vez búfer en contra de saltos está llena, se le dará aproximadamente 60 segundos de protección contra la interrupción de la salida de sonido. Si el jugador se somete a golpes o rodando por más de la memoria intermedia, se producirá alguna interrupción de la salida de sonido. Esto es normal y que se espera y el sonido se reanuda una vez que el jugador se ha estabilizado desde el choque o perturbación a la rodadura.

Nota: Cuando se usa la función EN CONTRA DE SALTOS, el consumo de la energía de las pilas aumenta debido a que el disco gira más rápidamente que lo normal y la memoria dinámica está activa.

CUIDADO Y MANTENIMIENTO

1. Nunca enrede el cable del auricular alrededor de una persona o animal. Se debe tener cuidado especial con cables largos.
2. Limpie la unidad con un paño húmedo (nunca mojado). Nunca debe usarse solventes o detergentes.
3. Evite dejar su unidad al contacto directo con la luz solar o en lugares calurosos, húmedos o con polvo.
4. Mantenga su unidad lejos de dispositivos de calefacción u otras fuentes de ruido electrónico como lámparas fluorescentes o motores.
5. Para mayor claridad de pantalla, evite utilizar la unidad bajo la luz solar directa o en una fuerte iluminación de la sala.
6. Desenchufe la unidad de la toma de alimentación eléctrica de inmediato en caso de mal funcionamiento.
7. Si se producen abandonos o interrupciones en la música durante la reproducción del CD, o si el CD no se reproducen en absoluto, su superficie inferior pueden requerir limpieza. Antes de reproducir, limpie el disco desde el centro hacia fuera con un buen paño de limpieza suave.



PRECAUCIÓN: No permita que el agua u otros líquidos dentro de la unidad durante la limpieza.

GUÍA DE SOLUCIÓN DE PROBLEMAS

Si usted experimenta dificultades en el uso de este jugador refirió por favor a la carta siguiente o llamó 1-800-777-5331 para el servicio de cliente.

Problema	Puntas a controlar
El jugador no puede funcionar	Disco puede ser insertado al revés Disco no correctamente montado en mandril Sucio o defectuoso disc Dirty recoger lente Jugador no tapa cerrada Humedad / condensación, permitir jugador a calentarse a temperatura ambiente durante 60 minutos AC adaptador para poder apagar Débil batteries Auto apagar se ha producido
Ningún sonido de los auriculares	El enchufe del auricular no se inserta firmemente en el socket de los teléfonos.
Sonido intermitente	Disco sucio o defectuoso Sucio escoja para arriba el lens Player está conforme a la vibración o al choque excesiva Potencia de batería baja Conexión pobre del auricular

ESPECIFICACIONES

Fuentes de Alimentación: 2 x "AA" (UM-3) Pilas (No incluidas) o
Adaptador CA-CC: 4.5V  700mA (No incluidas)



En Spectra, la responsabilidad ambiental y social es uno de los valores fundamentales de nuestra empresa. Nos dedicamos a la continua implementación de iniciativas responsables con el objeto de conservar y mantener el medio ambiente a través del reciclaje responsable.

Por favor visítenos en <http://www.spectrainitl.com/green.htm> para mayor información sobre las iniciativas de protección del medio ambiente o para encontrar los centros de reciclaje en su área.

GARANTÍA Y SERVICIOS DE COBERTURA LIMITADA POR 90 DÍAS VÁLIDA EN LOS ESTADOS UNIDOS SOLAMENTE

SPECTRA MERCHANDISING INTERNATIONAL, INC. garantiza que esta unidad se encuentra libre de materiales o mano de obra de fábrica defectuosos, por un período de 90 días, desde la fecha de la compra original por parte del cliente, siempre que el producto sea utilizado dentro de los Estados Unidos. Esta garantía no es asignable o transferible. Nuestra obligación de acuerdo a esta garantía es reparar o reemplazar la unidad con defectos o cualquier parte correspondiente, con excepción de las baterías, cuando es devuelta al Departamento de Servicios de SPECTRA, acompañada de la prueba de la fecha original de compra por parte de cliente, como por ejemplo una copia duplicado del recibo de ventas.

Usted debe pagar todos los costos de envío requeridos para entregar el producto a SPECTRA para el servicio de garantía. Si el producto es reparado o reemplazado de acuerdo a garantía, los gastos de retorno serán por cuenta de SPECTRA. No existen otras garantías expresas diferentes de aquellas declaradas en el presente documento.

Esta garantía es válida solamente en el cumplimiento de las condiciones que se establecen a continuación:

1. La garantía se aplica solamente al producto de SPECTRA siempre que:
 - a. Permanezca en posesión del comprador original y se exhiba la prueba de compra.
 - b. Que no ha sido sometido a accidentes, mal uso, abuso, servicio inapropiado, uso fuera de las descripciones de advertencia cubiertas dentro del manual del propietario, o modificaciones no aprobada por SPECTRA.
 - c. Los reclamos deben ser hechos dentro del período de garantía.

2. Esta garantía no cubre daños o fallas del equipamiento causados por conexiones eléctricas que no cumplen con los códigos eléctricos, con las especificaciones del manual del propietario de SPECTRA, o la falta de cuidado razonable y mantenimiento necesario como se describe en el manual del propietario.

3. La garantía de todos los productos de SPECTRA se aplica solamente al uso residencial y es anulada cuando los productos son utilizados en un ambiente no residencial, o instalados fuera de los Estados Unidos.

Esta garantía le da derechos legales específicos, y usted puede tener también otros derechos que varían de estado a estado. Para OBTENER SERVICIO por favor remueva todas las baterías (de existir) y embale la unidad con cuidado enviándola a SPECTRA, a la dirección que se menciona abajo. SI LA UNIDAD ES DEVUELTA DENTRO DEL PERÍODO DE GARANTÍA EXHIBIDO arriba, por favor incluya una prueba de compra (recibo de caja registradora con fecha), para que podamos determinar su elegibilidad para el servicio de garantía y reparación de la unidad sin costo. También incluya una nota con una descripción explicando en qué forma la unidad es defectuosa. Un representante de atención al cliente tal vez deba contactarlo en relación al estado de su reparación, por lo tanto incluya su nombre, dirección, número de teléfono y dirección de correo electrónico para acelerar el proceso por favor.

SI LA GARANTÍA SE ENCUENTRA FUERA DEL PERÍODO DE GARANTÍA, por favor incluya un cheque por \$10.00 para cubrir el costo de reparación, manejo y correo de retorno. Todas las devoluciones cubiertas por la garantía deben ser enviadas por correo prepago.

Se recomienda que primero entre en contacto con SPECTRA llamando al número 1-800-777-5331 o por correo electrónico enviando un mensaje a custserv@spectraintl.com para obtener información actualizada sobre la unidad que requiere servicio. En algunos casos el modelo puede haber sido discontinuado y SPECTRA se reserva el derecho de ofrecer opciones alternativas de reparación o reemplazo.

SPECTRA MERCHANDISING INTERNATIONAL, INC.
4230 North Normandy Avenue,
Chicago, IL 60634, USA.
1-800-777-5331

Para registrar su producto, siga el vínculo a continuación en el sitio web para ingresar su información.

<http://www.spectraintl.com/wform.htm>

0715

Impreso en China