



---

## Radio AM/FM Estéreo, Toca CD Encima Y Double Alarma



## Manual del Propietario

**JCR-310**

Por favor lea y observe cuidadosamente este Manual de Instrucciones cuidadosamente antes de utilizar la unidad y reténgalo para futura referencia.

## **ESTIMADO CLIENTE DE JENSEN®**

Seleccionar un equipo de audio fino tal como la unidad que usted acaba de comprar es solamente el inicio de su gratificación musical. Ahora es el momento de considerar como puede maximizar la diversión y el entusiasmo que su equipo le ofrece. Este fabricante y el Grupo de Consumidores de Electrónica de la Asociación de Industrias Electrónicas desean que usted obtenga lo máximo de su equipo y operándolo en un nivel seguro. Un nivel que permita que el sonido llegue en forma alta y clara sin estruendo o distorsión y, más importante, sin afectar la sensibilidad de su audición. El sonido puede ser engañoso. A lo largo del tiempo su “nivel de confort” auditivo se adapta a volúmenes de sonido más altos. Por lo tanto lo que suena “normal” puede en realidad ser alto y causar daño a su audición. Prevenga esto configurando su equipo en un nivel seguro ANTES de que su oído se adapte.

### **Para establecer un nivel seguro:**

- Inicie su control de volumen en una configuración baja.
- Lentamente aumente el sonido hasta que usted pueda escucharlo en forma confortable y clara, y sin distorsión.

### **Una vez que este ha establecido un nivel de sonido confortable:**

- Fije el selector y déjelo así

Tomar un minuto para realizar esto ahora lo ayudará a prevenir daño en la audición o pérdidas en el futuro. Después de todo, nosotros deseamos que usted escuche para toda la vida.

### **Nosotros deseamos que usted escuche toda la vida**

Usado conscientemente, su nuevo equipo de sonido brindará toda una vida de diversión y gratificación. Debido a que el daño en la audición por ruidos altos es a menudo indetectable hasta que es demasiado tarde, este fabricante y el Grupo de Consumidores de Electrónica de la Asociación de Industrias Electrónicas le recomiendan evitar la exposición prolongada al ruido excesivo.

### **Registro del cliente:**

El número de serie de este producto se encuentra en la parte inferior de la cubierta. Usted notará el número de serie de esta unidad en el espacio suministrado con el registro permanente de su compra para ayudar en la identificación en el caso de robo o pérdida



**Modelo número: JCR-310**

**Número de serie:** \_\_\_\_\_

# ADVERTENCIA

PARA PREVENIR EL PELIGRO DE INCENDIO O DESCARGA, NO UTILICE ESTE ENCHUFE CON UN CABLE DE EXTENSIÓN, RECEPTÁCULO U OTRAS TOMAS A MENOS QUE LOS CLAVIJAS SE PUEDAN INTRODUCIR COMPLETAMENTE PARA PREVENIR EXPOSICIÓN. PARA PREVENIR INCENDIOS O DESCARGAS, NO EXPONGA ESTE APARATO A LLUVIA O HUMEDAD.

La Marca de Precaución está ubicada en la parte inferior del aparato.

|                                                                                                                                                                                                                                                                  |                                                                                                                                                                                                                                                                                                                                                     |                                                                                                                                                                                                                                                   |
|------------------------------------------------------------------------------------------------------------------------------------------------------------------------------------------------------------------------------------------------------------------|-----------------------------------------------------------------------------------------------------------------------------------------------------------------------------------------------------------------------------------------------------------------------------------------------------------------------------------------------------|---------------------------------------------------------------------------------------------------------------------------------------------------------------------------------------------------------------------------------------------------|
|  <p>El dibujo del rayo y la cabeza de flecha encerrados en el triángulo es un signo de advertencia que avisa de que existe "tensión peligrosa" en el interior del producto.</p> | <p style="text-align: center;"><b>PRECAUCIÓN</b><br/><b>RIESGO DE DESCARGA ELÉCTRICA</b><br/><b>NO ABRIR</b></p> <p>PRECAUCIÓN: PARA REDUCIR EL RIESGO DE DESCARGA ELÉCTRICA, NO RETIRE LA TAPA (O LA TRASERA): EN EL INTERIOR NO HAY PIEZAS SUSTITUIBLES POR EL USUARIO. PARA TAREAS DE REPARACIÓN, CONSULTE CON PERSONAL TÉCNICO CUALIFICADO.</p> |  <p>El signo de exclamación encerrado en el triángulo es un signo de advertencia que avisa de que existen instrucciones importantes acompañando al producto.</p> |
|------------------------------------------------------------------------------------------------------------------------------------------------------------------------------------------------------------------------------------------------------------------|-----------------------------------------------------------------------------------------------------------------------------------------------------------------------------------------------------------------------------------------------------------------------------------------------------------------------------------------------------|---------------------------------------------------------------------------------------------------------------------------------------------------------------------------------------------------------------------------------------------------|

## INSTRUCCIONES IMPORTANTES DE SEGURIDAD

1. Lea estas instrucciones.
2. Conserve las instrucciones
3. Preste atención a las advertencias
4. Siga las instrucciones.
5. No use el aparato cerca del agua.
6. Desenchufe el producto de la toma de pared antes de limpiar. No utilice limpiadores líquidos o limpiadores en aerosol. Utilice un paño seco para limpiar.
7. No bloquee ningún orificio de ventilación. Instale el producto según las instrucciones del fabricante.
8. No instale cerca de ninguna fuente de calor como radiadores, registros de calor, estufas, u otro aparato aquel calor de productos.
9. No sobrecargar la salida de la pared. Use sólo la fuente de energía como indicado.
10. No derrotar el objetivo de seguridad del polarizado o el enchufe de tipo de base. Un enchufe polarizado tiene dos láminas con un más amplio que el otro. Un enchufe de tipo de base tiene dos láminas y un tercio que conecta con tierra el diente. Proporcionan la amplia lámina o el tercer diente para su seguridad. Cuando el enchufe proporcionado no cabe en su salida, consulte a un electricista para el suplente de la salida anticuada.
11. Proteger el cable eléctrico de haber andado sobre o cansado en particular en enchufes, receptáculos de conveniencia, y el punto donde ellos salen del aparato.

12. El enchufe principal es usado como desconectan el dispositivo y debería permanecer fácilmente operable durante el empleo intencionado. Para desconectar el aparato de la red eléctrica completamente, el enchufe de red eléctrica debería ser desconectado la forma la salida de enchufe de red eléctrica completamente.
13. Sólo use accesorios/accesorios especificados por el fabricante.
14. Usar sólo con un carro, el soporte, el trípode, el anaquel, o la mesa especificada por el fabricante, o vendido con el aparato. Cuando un carro es usado, la precaución de empleo moviendo la combinación de carro/aparato para evitar la herida de basculante.
15. Entapar este aparato durante tormentas eléctricas o cuando no usado durante los períodos largos de tiempo.
16. Este aparato no será expuesto al goteo o el salpicar y que ningunos objetos llenados(llenos) de líquidos, como floreros, será colocado sobre el aparato
17. Mandar todo el revisar al personal calificado. Requieren el revisar cuando el aparato ha sido dañado de cualquier modo, como la cuerda de suministro de corriente o el enchufe es dañado, el líquido ha sido derramado o los objetos se han caído en el aparato, el aparato ha sido expuesto para llover o la humedad, no funciona normalmente, o ha sido dejado caer.
18. No intentar desmontar, abrir o reparar este producto usted mismo. Si un defecto(una culpa) ocurre, buscar el consejo de su técnico de servicio local calificado o ponerse en contacto con el distribuidor vía el número de teléfono detrás de este manual de instrucciones.
19. La batería no será expuesta al calor excesivo como la luz del sol, el fuego o el parecido.
20. La marca de precaución y el letrero con nombre son localizados sobre inferior de producto.

PORTABLE CART WARNING  
(symbol provided by RETAC)



Este símbolo indica que este producto incorpora doble aislante entre la tensión peligrosa y las partes accesibles al usuario.

## 21. PRECAUCIÓN:

**El peligro de explosión si la batería incorrectamente es substituida. Sustituya sólo por el mismo o el tipo equivalente.**



## PRECAUCIÓN:

**PARA PREVENIR DESCARGA ELÉCTRICA, EMPAREJAR LA LÁMINA ANCHA DEL ENCHUFE CON LA RANURA ANCHA. INSERTAR COMPLETAMENTE EL ENCHUFE AL ZÓCALO DE LA ALIMENTACIÓN PRINCIPAL.**

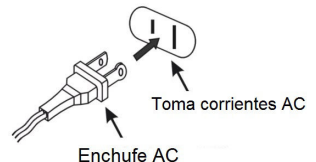

# GUARDE ESTAS INSTRUCCIONES

## IMPORTANT NOTICED

Evite instalar la unidad en posiciones descritas debaixo:

- Sitios expuestos a luz solar directa o cerca de calor que irradia aplicaciones como calentadores eléctricos.
- Coloca suieto a la vibración constante.
- Sitios polvorientos, húmedos o húmedos.
- Las fuentes de ruido eléctrico como lámparas fluorescentes o motores.
- En caso del disfuncionamiento debido a la descarga electrostática, el aparato tiene que ser reinicializado por desconectándolo del suministro de red eléctrica y quitando todas las pilas. Espere al menos durante 30 segundos antes de que unan(conecten) de nuevo la cuerda de corriente alterna o instalan de nuevo las pilas.

## PRECAUCIÓN

### PRODUCTO LÁSER CLASE 1

CLASS 1 LASER PRODUCT  
APPAREIL À LASER DE CLASSE 1  
PRODUCTO LÁSER DE CLASE 1

PRECAUCIÓN  
RADIACIÓN LÁSER INVISIBLE AL  
ABRIR Y LIBERAR LOS SEGUROS.  
EVITAR LA EXPOSICIÓN A LA  
RADIACIÓN LÁSER.

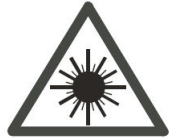

Este producto contiene un dispositivo láser de bajo poder.

**NOTA:** Este producto cumple con la Regla 21 Subcapítulo J DHHS a la fecha de fabricación.

Siga los consejos descritos a continuación para una operación segura y correcta.

### SOBRE LA PROTECCIÓN CONTRA LA EXPOSICIÓN A LA ENERGÍA LÁSER

- Debido a que el rayo láser que se utiliza en este reproductor de discos compactos es perjudicial para los ojos, no intente desarmar la caja.
- Suspnda la operación inmediatamente si cualquier líquido u objeto sólido cae en el aparato.
- No toque el lente ni lo lastime. Si lo hace, podría dañar el lente y el equipo podría no operar adecuadamente.
- No coloque nada dentro de la ranura de seguridad. De hacerlo, el diodo láser estará ENCENDIDO cuando la puerta de Discos Compactos (CD) se encuentre abierta.
- Esta unidad utiliza un láser. La utilización de procedimientos de control, ajuste o rendimiento que no sean los que se han especificado aquí, podrían resultar en la exposición a una radiación peligrosa.

### **SOBRE COLOCACIÓN**

- No usen la unidad en los sitios que están sumamente calientes, fríos, polvorientos, o húmedos.
- Colocan la unidad sobre un apartamento y aún emergen.
- No restringen el flujo de aire de la unidad por colocándolo en un lugar con el flujo de aire pobre, por cubriéndolo con un paño, o por colocándolo sobre una alfombra.

### **SOBRE SEGURIDAD**

- Acostúmbrese a retirar el cable de corriente alterna CA tomándolo del cuerpo principal y no halando el cable.
- Si la unidad no se utilizará por un periodo de tiempo prolongado, asegúrese que todas las fuentes de corriente estén desconectadas de la unidad. Retire todas las baterías del compartimiento para baterías y desconecte el cable de corriente alterna AC del toma corrientes de la pared.

### **SOBRE corriente alterna VOLTAJE**

- Antes del empleo, compruebe que la tensión nominal de su unidad empareje su voltaje local.

### **SOBRE CONDENSACIÓN**

- Cuando dejado en un espacio acalorado donde esto es gotitas calientes y húmedas, de agua o condensación pueden formarse dentro del jugador de CD.
- Cuando hay condensación dentro de la unidad, la unidad no puede funcionar normalmente.
- Dejado esto significa (aquanta, apová) 1 a 2 horas antes de la conexión del energía, o gradualmente calienta el cuarto y seca la unidad antes del empleo.

**Si cualquier problema ocurre, desconecta la cuerda de corriente alterna y manda el revisar al personal calificado.**

## **COMUNICACIONES (FCC POR SUS SIGLAS EN INGLÉS)**

Este dispositivo se conforma con la parte 15 de las reglas de la FCC. La operación cumple con las dos condiciones siguientes:

- (1) este dispositivo puede no causar interferencia dañosa, y
- (2) este dispositivo debe aceptar cualquier interferencia recibida, incluyendo interferencia que pueda causar la operación indeseada.

**NOTA:** Este equipo ha sido probado y se ha determinado que satisface los límites para un dispositivo digital clase B, de acuerdo a lo que dispone la Parte 15 de los Reglamentos de la FCC, Estos límites tienen el propósito de proporcionar una protección razonable contra interferencia dañina en una instalación residencial. Este equipo genera, usa y puede emitir energía de radiofrecuencia, y si no se instala y se usa de acuerdo con estas instrucciones, puede causar interferencia dañina a las radiocomunicaciones.

Sin embargo, no hay ninguna garantía de que no vaya a ocurrir interferencia en ninguna instalación

Determinada. Si este equipo causa interferencia no deseada contra la recepción de radio o televisión, lo cual se puede determinar encendiendo y apagando el aparato, se exhorta al usuario a tratar de corregir el problema de la interferencia tomando una o más de las

siguientes medidas:

- Reoriente o reubique la antena de recepción
- Aumente la distancia de separación entre el equipo y el receptor
- Conecte el equipo a un receptáculo en un circuito distinto al que usa el receptor.
- Consulte al concesionario o a un radiotécnico experimentado para que le ayuden.

**ADVERTENCIA:** Los cambios o modificaciones a esta unidad que no estén expresamente aprobados por la parte responsable de la conformidad podrían anular la autoridad del usuario para operar el equipo.

## **¡PROTEJA SUS MUEBLES!!**

Este sistema está equipado con soportes de goma anti deslizante para prevenir que el equipo se mueva mientras usted opera los controles. Éstos soportes están realizados en un material de goma no deslizante especialmente formulado para evitar dejar marcas o manchas en sus muebles. Sin embargo, cierto tipo de barnices de muebles con base de aceite, perseverantes de la madera, o vaporizadores de limpieza pueden ablandar dichos soportes, y dejar marcas o un residuo de goma en los muebles. Para prevenir cualquier tipo de daño a sus muebles, recomendamos que compre pequeñas almohadillas de fieltro auto-adhesivas, disponibles en ferreterías y todo tipo de centros de compra del hogar y aplique estas almohadillas en la parte inferior del soporte de goma antes de colocar el producto sobre el mobiliario de madera fina.

## LOCALIZACIÓN DE CONTROLES

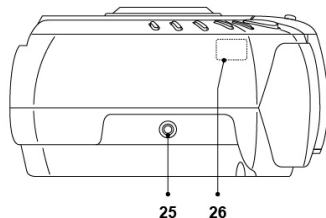
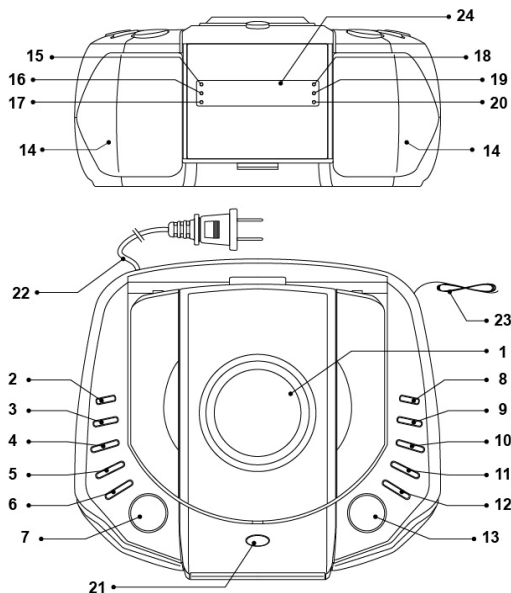

- |     |                                            |     |                                                                         |
|-----|--------------------------------------------|-----|-------------------------------------------------------------------------|
| 1.  | CD Puerta                                  | 14. | Parlante                                                                |
| 2.  | Energía Sobre/De reserva; botón de FUNCIÓN | 15. | Indicador PM                                                            |
| 3.  | Botón de exhibición                        | 16. | ALARMA 1 - Indicador que Emite una señal sonora                         |
| 4.  | TIEMPO SET/MEMORY/MEM + botón              | 17. | MÚSICA 1 - Estela a Indicador de Alarma de CD/RADIO/AUX                 |
| 5.  | ALARME el botón 2/ VOLUMEN -               | 18. | Indicador de repetir                                                    |
| 6.  | ALARME el botón 1/ VOLUMEN +               | 19. | ALARMA 2 - Indicador que Emite una señal sonora                         |
| 7.  | DORMITAR / SUEÑO el botón                  | 20. | MÚSICA 2 - Estela a Indicador de Alarma de CD/RADIO/AUX                 |
| 8.  | CD botón de PROGRAMA                       | 21. | Abra el botón de la puerta del CD                                       |
| 9.  | Botón de REPETICIÓN de CD                  | 22. | Cable de Energía CA                                                     |
| 10. | Temple/Salte/Busque botón Atrasado         | 23. | Antena FM                                                               |
| 11. | Temple/Salte/Busque botón Avanzado         | 24. | Pantalla LED                                                            |
| 12. | Botón de PARADA de CD                      | 25. | Conector AUX IN                                                         |
| 13. | CD JUEGA/HACE UNA PAUSA botón              | 26. | Compartimento de las pilas de Respaldo (dentro del compartimento de CD) |



## ALIMENTACIÓN ELÉCTRICA

Esta unidad maneja el estándar de utilización 120V ~ 60Hz el energía de casa de corriente alterna y 2 tamaño de "AA" (UM-3) pilas (No incluido) para la reserva de despertador.

### A. CA ENERGÍA CONEXIÓN

1. Tapar la cuerda de CA en un estándar 120V ~ 60Hz la salida de pared de CA.
2. Llave el Energía Sobre/De reserva botón  $\odot$  para conectar la unidad.
3. Llave el botón de FUNCIÓN para cambiar el modo de operación.
4. Apretar y sostener el Energía Sobre/De reserva el botón  $\odot$  convertirse en la unidad en el modo "DE RESERVA" después de que usted termina de escuchar.

### B. RESPALDO DE BATERÍA PARA AJUSTES DE RELOJ

El compartimento de respaldo de batería es localizado dentro del compartimento de CD.

1. Abrir la puerta de CD y quitar la puerta de compartimento de las pilas.
2. Seguir la polaridad hace el diagrama mostrado dentro del compartimento e instala 2 x AA (UM-3) pilas (no incluido).
3. Sustituir la puerta de compartimento de las pilas.

**NOTA:** Sólo use una clase conocida de batería para asegurar la vida más larga y el mejor funcionamiento.

### CUIDADO DE LA BATERÍA

- Asegúrese de que las pilas están instaladas correctamente. La polaridad incorrecta puede dañar la unidad.
- No mezcle pilas nuevas y viejas.
- No mezcle pilas alcalinas o recargables.
- Sólo utilizar pilas del mismo tipo o equivalente, como se recomienda para ser usado.
- Si la unidad no se va a utilizar durante un período prolongado de tiempo, retire la batería.
- No tire las pilas al fuego, las pilas pueden explotar o tener fugas.
- Cambie las pilas cuando la unidad deja de funcionar correctamente.
- Retire las pilas gastadas de la unidad. Por favor, deshacerse de todas las baterías usadas de manera responsable.

## AJUSTE DE RELOJ

1. Con la unidad en el modo De reserva, apriete y sostenga el botón de JUEGO DE TIEMPO durante aproximadamente 1 segundo o hasta que " los dígitos de hora " comiencen a destellar sobre la demostración.
2. Presionar el  $\blacktriangleright$  /  $\blacktriangleleft$  botones para ajustar la hora.  
NOTA: Asegúrese que la hora es puesta de modo que de la tarde el indicador sea mostrado correctamente.
3. Cuando la hora correcta es seleccionada, la prensa el botón de JUEGO DE TIEMPO para confirmar " y los dígitos de minuto " comenzará a destellar sobre la demostración.
4. Presionar el  $\blacktriangleright$  /  $\blacktriangleleft$  botones para ajustar los minutos.
5. Cuando el minuto correcto es seleccionado, la prensa el botón de JUEGO DE TIEMPO otra vez para completar el ajuste.

# CONFIGURACIÓN DE ALARMAS

## CONFIGURACIÓN DE ALARMAS

1. Con la unidad en el modo De reserva, presione la ALARMA 1 O ALARME 2 botón para seleccionar la ALARMA se despiertan el modo sano - " Emitiendo una señal sonora la Alarma ", " la Música del CD ". " la Música de su jugador de música externo vía AUX EN " " o Último SON/DE la emisora de radio usted escuchó (a esto dependerá de a qué usted dura escuchado antes de la puesta de la unidad en el modo De reserva) ". El indicador ALARM relativo despertador 1/ALARMA 2 o la MÚSICA 1/MÚSICA 2 se encenderá para mostrar su selección.
2. Si usted selecciona la Estela a la música, por favor ponga el nivel de volumen de la música/radio con el poder SOBRE antes de la puesta de la unidad en el modo De reserva. El volumen que usted pone será el mismo nivel de volumen que usted viene sobre cuando el tiempo despertador es alcanzado.

**Nota:** 1.) Para la Estela a la música del CD, por favor asegúrese que un CD es insertado v correctamente puede ser jugado, de otra manera la unidad faltará al sonido despertador "que Emite una señal sonora" automáticamente. Asegúrese el CD insertado puede ser jugado correctamente en el nivel de volumen deseado antes de que usted se convierta en la unidad en el modo De reserva durante el día siguiente se despiertan la alarma.

2.) Para la Estela a la música de AUX, por favor asegúrese que su jugador externo correctamente ha sido unido(conectado) a JCR-310 v tiene el poder suficiente con el mantenimiento esto es continuamente la repetición antes de que usted se convierta en la unidad en el modo De reserva durante el día siguiente se despiertan la alarma. La unidad que es conectada al AUX-EN debe ser dejada jugando continuamente para jugar correctamente cuando el tiempo de estela es alcanzado.

3.) Si usted selecciona la Estela a la música de la Radio, asegúrese su SOY/DE la emisora de radio es puesta a la estación a la que usted quiere ser despertado. El JCR-310 jugará la última emisora de radio que usted escuchó a cuando el tiempo de estela es alcanzado.

3. Después del seleccionar el modo despertador sano, apriete v sostenga el botón respectivo DESPERTADOR. La alarma " dígitos de hora " comenzará a destellar sobre la demostración.

Presione el ► / ◀ botones para ajustar la hora despertadora.

NOTA: Asegúrese que la hora es puesta de modo que de la tarde el indicador sea mostrado correctamente para el tiempo de estela escogido.

4. Cuando la hora correcta despertadora es seleccionada, la prensa el botón correspondiente DESPERTADOR para confirmar y la alarma " dígitos de minutos " comenzará a destellar.
5. Presionar el ► / ◀ botones para ajustar el minuto despertador.
6. Cuando el minuto correcto despertador es seleccionado, la prensa el botón correspondiente DESPERTADOR para completar el ajuste.

## CONEXIÓN DE LAS ALARMAS

1. Después de que usted ha puesto el tiempo despertador, llave la ALARMA 1 O ALARMA 2 botón repetidamente para seleccionar la función despertadora.

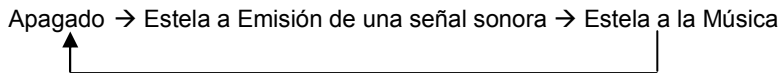

2. La llave el botón respectivo despertador a la estela encima del modo que usted deseó

- v luego espera durante pocos segundos para confirmar. El despertador deja de destellar y el indicador seleccionado despertador.
3. La llave el botón respectivo despertador a del modo si usted quiere apagar la siguiente alarma de día. El indicador correspondiente despertador se marcha.

### **DESPIERTE A ALARMA QUE EMITE UNA SEÑAL SONORA**

- ♦ La Alarma que Emite una señal sonora automáticamente conectará cuando el tiempo despertador es alcanzado. La ALARMA respectiva 1 o la ALARMA 2 indicador parpadeará.
- ♦ La alarma de pitido sonará durante 60 minutos y luego apagará automáticamente si el botón dormirar no es presionado.
- ♦ Parar el pitido alarman inmediatamente, la llave el botón de energía .

### **DESPIERTE A LA MÚSICA**







- ♦ Cuando el tiempo despertador es alcanzado, la unidad automáticamente conectará el CD, AUX o el modo de Radio basado en el último modo al que usted escuchaba antes de la conmutación de la unidad al modo De reserva. La MÚSICA respectiva 1 o la MÚSICA 2 indicador despertador parpadeará.
- ♦ El nivel despertador sano será el último volumen le nivelan escuchado a.
- ♦ La alarma de música sonará durante 60 minutos y luego apagará automáticamente si el botón dormirar no es presionado.
- ♦ Parar la música alarman inmediatamente, la llave el botón de energía .

### **DORMITE FUNCIÓN**

- ♦ Cuando los sonidos despertadores, temporalmente puede ser visitado presionando el botón DORMITAR. El sonido despertador será suspendido pero el indicador relativo despertador seguirá destellando.
- ♦ La alarma apagará durante 9 minutos y luego vendrá otra vez.
- ♦ Este manual dormita la operación puede ser repetida una y otra vez durante la alarma que suena el periodo.

## **ESCUCHAR LA RADIO**

### **Sintonía de Radio**

1. La llave el  el botón de FUNCIÓN repetidamente para seleccionar ES o del modo de radio.
2. Para a mano templarse a una estación deseada, repetidamente dé un toque el  /  botones.
3. Para automáticamente buscar estaciones con señales fuertes, apriete y sostenga cualquiera del  /  botones hasta que los dígitos de frecuencia expuesto comiencen a explorar entonces la liberación el botón. El sintonizador se quedará la primera estación fuerte que esto encuentra.
4. Presionar el Volumen Encima (de +) y el Volumen Abajo (-) botones para ajustar el nivel de salida de volumen.
5. Llave el botón de DEMOSTRACIÓN para mostrar la frecuencia de estación corriente sobre la demostración. La frecuencia de estación volverá atrás para mostrar el tiempo automáticamente después de aproximadamente 5 segundos.
6. Apretar y sostener el  el botón de FUNCIÓN convertirse en la unidad en el modo de reserva después de la audiencia.

### **Notas:**

- La melodía manual para seleccionar las estaciones más débiles que podrían ser saltadas durante la sintonía automática.
- Si la sintonía automática no se queda la frecuencia exacta de la estación, por ejemplo,

esto se queda 88.9 MHz en vez de 88.8 MHz. emplee el manual que temple el método " de depurar la melodía " a la frecuencia exacta de la estación deseada.

## **CONSEJOS PARA OBTENER LA MEJOR RECEPCIÓN**







AM – La antena AM se encuentra en el interior de la consola de su radio. Si la recepción AM es débil, reposicione la unidad hasta que la antena interna capte la mejor señal.

FM – Durante la recepción FM mantenga siempre extendida totalmente la ANTENA METÁLICA FM para obtener la mejor recepción. Sin embargo, si la recepción FM fuera débil, intente reposicionar la unidad hasta captar la mejor señal.

## **Preselecciones de Emisoras de Radio**

La unidad le permite para almacenar hasta las 10 AM y 10 FM estaciones para la memoria fácil en cualquier momento.



## **Ajuste de Estaciones Predeterminadas**

1. Llave el  botón de FUNCIÓN para conectar la unidad.
2. La llave el  el botón de FUNCIÓN para seleccionar ES o del modo de radio.
3. La melodía a la emisora de radio usted quiere almacenar en la memoria por usando el  /  botones.
4. Apretar y sostener el botón de MEMORIA, el número de canal predeterminado aparece expuesto y parpadeos.
5. Para seleccionar el número de estación deseado predeterminado, dé un toque el  /  botones.
6. Para confirmar la posición predeterminada, dé un toque el botón de MEMORIA.
7. Repetir pasos 3 a 6 para almacenar otras estaciones si fuera necesario.

## **Notas:**

- Hay un retraso de 7 segundos aproximados programando, después de que 7 segundos, la unidad automáticamente cambiará atrás al modo de sintonizador normal.
- Usted puede superponer una estación predeterminada por superponiendo y almacenando la nueva frecuencia en su lugar.

## **Recuerdo de una Estación Predeterminada**

1. Llave el  botón de FUNCIÓN para conectar la unidad.
2. La llave el  el botón de FUNCIÓN para seleccionar ES o de la radio que recibe el modo.
3. Para seleccionar el canal deseado predeterminado, dé un toque el MEM + el botón repetidamente.



# **FUNCIONAMIENTO DE CD**

Este lector de CDs no sólo juega CDs comerciales, pero también auto-compilado CD-R/RW discos. No intente jugar cualquiera de los formatos siguientes: CD-ROM, CDI, VCD, DVD o CDs de ordenador.

## **APUNTES SOBRE DISCOS CD-R/RW**

- A causa de la definición/producción de formato no estandarizada de CD-R/RW, la calidad de repetición y el funcionamiento no son garantizados.
- El fabricante no es responsable del juego de CD-R/RW debido a condiciones de grabación como el funcionamiento de ordenador personal, escribiendo el software, la capacidad de medios de comunicación, etc.
- No adjuntan una etiqueta o sellan al uno o el otro lado del disco CD-R/RW. Esto puede causar un disfuncionamiento.

## INSERTANDO UN CD DE AUDIO DISCO

1. Presionar el botón ABIERTO para abrir la puerta de CD. Con cuidado coloque un disco de CD de audio con su lado de etiqueta que afronta hacia arriba en el compartimento de CD y con cuidado cierre la puerta de CD.
2. Llave el  botón de FUNCIÓN para conectar la unidad.
3. Llave el  botón de FUNCIÓN para seleccionar modo de CD.
4. La unidad leerá el disco de CD automáticamente, la demostración brevemente mostrará el dirigir " - - " entonces el número total de pistas sobre el CD.
5. Si ningún disco es insertado o si el disco insertado no es reconocido, la demostración mostrará el mensaje "No". Si la puerta de CD no está cerrada, la demostración mostrará "OP".



## NOTAS:

- Guardar la puerta de CD cerrada cuando el sistema no está en el empleo para impedir a la suciedad y el polvo entrar en el mecanismo de CD.
- Nunca coloque más que un CD en la bandeja de CD. Si dos discos son cargados al mismo tiempo, el mecanismo de CD puede atrancarse y / o los discos ellos mismos pueden ser dañados.



## REPETICIÓN DE DISCO DE CD DE AUDIO

1. Cuando la puerta de CD está cerrada y un CD es dentro, la prensa el botón  JUGAR/hacer una pausa para comenzar la repetición de CD.
2. Ajustar el control de VOLUMEN para obtener el nivel deseado sano de los Altavoces Empotrados.





## ¡¡IMPORTANTE!!

Si el disco es sucio o rasguñara esto puede saltar o pararse completamente. Esto no indica un problema con el jugador. Si esto ocurre, el intento jugando otro disco. Si aquel disco juega correctamente, usted puede asumir que el primer disco es dañado y no jugado.

## JUEGO/HAGA UNA PAUSA MODO

1. Temporalmente parar la repetición mientras el disco de CD juega, la prensa el botón una vez . El juego de número de pista destellará, la repetición ahora es hecha una pausa.
2. Las pausas sanas, pero el disco seguirán haciendo girar. Para comenzar de nuevo la repetición, presione el botón otra vez . La música comenzará de la posición exacta donde fue hecho una pausa.
3. En el modo de visualización de reloj, dé un toque el botón de DEMOSTRACIÓN para mostrar el número de pista corriente sobre la demostración. El número de pista corriente volverá atrás para mostrar el tiempo después de 30 segundos.
4. Para parar la repetición de CD, presione el botón de PARADA  una vez.

## SALTE Y MODO DE BÚSQUEDA

1. En el juego o el modo de pausa, presione el botón Templar/Saltar/Buscar Avanzado  una vez saltar adelante a la siguiente pista o repetidamente saltar múltiples pistas. La prensa el botón Templar/Saltar/Buscar Atrasado  para volver al principio de la pista, o presiona el botón repetidamente para saltar hacia atrás varias pistas.
2. Durante el modo de juego, cuando el  o  el botón es presionado y sostenido, la unidad hará una alta velocidad la búsqueda audible de la pista, expedirá o hacia atrás siendo depende el botón es presionado.

**Nota:** El número de pista no cambiará al tiempo de corriente de espectáculo después de 30 segundos si ningún botón de operación de CD siendo presionado.

## MODO DE REPETICIÓN

### 1. Repetición Un:

En el modo de juego de CD, presione el botón de REPETICIÓN una vez, el indicador de REPEAT alumbrará sobre la demostración y el destello. Esta pista sola de la música será repetida.

### 2. Repetición Todo:

En el modo de juego de CD, presione el botón de REPETICIÓN dos veces, el indicador de REPEAT mostrará sobre la demostración regularmente. El disco entero será jugado repetidamente.

### 3. Cancelar Función De Repetición

Presione el botón de REPETICIÓN repetidamente hasta que el Indicador de Repetición se marche sobre la demostración. El modo de repetición estándar ahora continuará.

## MODO DE PROGRAMA

1. En el modo de juego de CD, presione el botón de PARADA para parar la repetición de CD, las pistas totales del CD mostrarán.

2. Presionar el botón de PROGRAMA sobre la unidad, la posición de programa y el número "1:00" de pista de programa mostrará y el programa rastrea dígito "00" el destello.

3. Apretar el ►► o ◀◀ el botón para escoger su pista deseada musical. Por ejemplo, la pista 5 es seleccionada, "05" mostrará en la demostración y el destello.

4. Presionar el botón de PROGRAMA otra vez para almacenar esta pista en la memoria. La demostración CONDUCTA irá "a 2:00" y rastreará dígitos de número siguen destellando para apuntar para la entrada después rastrean.

5. Repetir los susodichos procedimientos 3 - 4 hasta que todas las pistas deseadas sean almacenadas. Un total de 20 pistas puede ser almacenado para la repetición de CD.

6. Después de que usted termina de programar 20as pistas, la demostración de posición de programa se parará en 20 y más lejos no avanzará.

7. Presionar el botón ►|| una vez comenzar la repetición de programa

8. Para cancelar la memoria programada, presione el botón ■ dos veces o abra la puerta de CD durante el modo de parade.

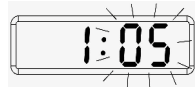
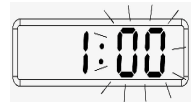

## FUNCIÓN DE TEMPORIZADOR DE SUEÑO

El temporizador de sueño le permite para apagar la unidad después de que un tiempo designado es alcanzado.

1. Para activar el temporizador de sueño, conecte la unidad y cargue un CD, la melodía a la emisora de radio deseada o escuchando a la música vía AUX EN.

2. La llave el botón de SUEÑO y el tiempo de sueño aparece sobre la demostración.

3. Repetidamente dé un toque el botón de SUEÑO para seleccionar un tiempo de sueño. La unidad apagará después 10, 20, 30, 40, 50, 60, 70, 80 o 90 minutos. Espere 5 segundos después de que su selección para la unidad para confirmar la selección, la unidad jugará para el tiempo seleccionado entonces automáticamente apagan.

4. Para cancelar el temporizador de sueño, presione los botones de SUEÑO hasta que el temporizador muestre "DE", la unidad se convertirá en el modo de reserva después de 2 segundos.
5. Para apagar la unidad antes del tiempo seleccionado, presione el botón de Energía  en cualquier momento.

**Notas:**

- 1.) Para comprobar el tiempo de sueño restante, dé un toque el botón de SUEÑO una vez.
- 2.) Si usted se duerme a la música de un dispositivo exterior conectado a la entrada de AUX, el temporizador de sueño cerrará el energía con este sistema pero esto no apagará el dispositivo exterior.

## OPERACIÓN DE LA ENTRADA AUX

Esta unidad proporciona una toma de entrada de señal auxiliar de audio para conectar dispositivos exteriores de audio como reproductores MP3, los lectores de CDs e iPods (excepto iPod revuelven la 3a información) y escuchan a su fuente externa por los altavoces de este sistema.

1. Usar un cable de audio (no incluido) con un enchufe estéreo de 3.5 mm durante cada final del cable.
2. Enchufar un final el AUX-EN el gato localizado a la izquierda el lado de la unidad y otro final del cable en la Línea - Hacia fuera Jack o Auricular Jack de su dispositivo exterior de audio.
3. Conectar el dispositivo exterior de audio.
4. La llave el  el botón de FUNCIÓN para seleccionar el modo AUX. "AUH" mostrará expuesto durante pocos segundos antes del tiempo de corriente de espectáculo.
5. El nivel de volumen ahora puede ser controlado por la unidad principal. Maneje todas otras funciones sobre el dispositivo auxiliar como siempre.

**Nota:**

- (1) Si usted conectara la Línea - Hacia fuera Jack de su dispositivo exterior entonces usted sólo tiene que ajustar el control de volumen de este sistema. Si usted conectara el Auricular Jack de su dispositivo exterior entonces usted puede tener que ajustar tanto control de volumen de su dispositivo exterior como el control de volumen de este sistema para encontrar el ajuste de volumen más deseable.
- (2) Quitar el cable de audio de AUX EN el gato cuando usted termina de escuchar. No olvide de apagar el energía sobre su dispositivo exterior también.

## CUIDADO Y MANUTENCIÓN

1. Limpie su unidad con un paño seco (nunca húmedo). Nunca deben ser utilizados solventes o detergente. Evite dejar su unidad expuesta directamente a la luz solar o al calor, humedad o lugares con mucho polvo.
2. Mantenga su unidad lejos de fuentes de calor y ruido eléctrico tales como lámparas fluorescentes o motores.
3. Si ocurren saltos o interrupciones durante la reproducción del CD, o si el CD no puede ser reproducido, su superficie inferior tal vez necesite limpieza. Antes de la reproducción, limpie el disco desde el centro hacia afuera con un paño de limpieza suave y en buenas condiciones
4. Siempre limpie la parte exterior del gabinete minuciosamente en caso de mojarse producto de la humedad o salpicaduras de agua. Esto ayudará a prevenir que entre agua en las partes internas de la unidad, y posibles daños debidos a la humedad

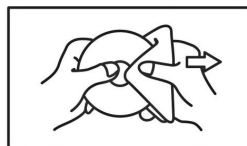

### Limpeza de la Unidad

- Para prevenir el fuego o el riesgo de choque, desconecte su unidad de la fuente de corriente alterna limpiando.
- El fin sobre la unidad puede ser limpiado con un trapo de polvo v preocupado para como otros muebles. Precaución de empleo limpiando y limpiando las partes plásticas.
- Si el gabinete se hace polvoriento lo limpian con un trapo de polvo suave seco. No use ninguna cera o pula rocíos sobre el gabinete.
- Si el panel delantero se hace sucio o mancha con huellas digitales puede ser limpiado con un paño suave ligeramente humedecido con un jabón suave v la solución de agua. Nunca use paños abrasivos o pule como estos dañarán el fin de su unidad.

**PRECAUCIÓN:** Nunca permita a ninguna agua u otros líquidos para ponerse dentro de la unidad limpiando.

## SOLUCIÓN DE PROBLEMAS

Si experimenta dificultades durante el uso de este sistema musical, por favor verifique los siguientes síntomas o llame al número 1-800-777-5331 para Servicio al Cliente.

| Síntoma                                | Causa Posible                                                                                                                                                           | Solución                                                                                                                          |
|----------------------------------------|-------------------------------------------------------------------------------------------------------------------------------------------------------------------------|-----------------------------------------------------------------------------------------------------------------------------------|
| La unidad no responde (ningún energía) | La cuerda de corriente alterna no es tapada correctamente en una salida de la pared o el conector no es enchufado la corriente alterna el Enchufe al dorso del Sistema. | Retape la cuerda de corriente alterna en la salida de la pared y el conector en la corriente alterna el Enchufe sobre el Sistema. |
|                                        | La salida de la pared no funciona.                                                                                                                                      | Tape otro dispositivo en la misma salida para confirmar que la salida trabaja.                                                    |



|                                                                                               |                                                                                                                                                                                                |                                                                                                                                                                                       |
|-----------------------------------------------------------------------------------------------|------------------------------------------------------------------------------------------------------------------------------------------------------------------------------------------------|---------------------------------------------------------------------------------------------------------------------------------------------------------------------------------------|
| Radio ningún sonido                                                                           | Unidad no en modo de función de RADIO.<br>Juego de volumen en mínimo.                                                                                                                          | Botón de FUNCIÓN de llave para SOY/DE posición de RADIO.<br>Volumen de Aumento.                                                                                                       |
| Ruido o sonido distorsionado en la recepción de AM o FM                                       | La estación de AM o FM no está apropiadamente sintonizada.<br><br>FM: La antena estable no está extendida<br><br>AM: La antena de barra no está correctamente posicionada                      | Re-sintonice la estación emisora de AM o FM.<br><br>Extienda la antena cable FM<br><br>Reubique la unidad hasta obtener la mejor recepción.                                           |
| El reproductor de CD no reproduce                                                             | La unidad no está en la modalidad de función AM o FM.<br><br>El CD está incorrectamente instalado.<br><br>Si el CD es auto-compileado, el medio utilizado no es compatible con el reproductor. | Seleccione la modalidad de función CD.<br><br>Inserte el CD con el lado impreso hacia arriba.<br><br>Utilice un medio virgen de mejor calidad y re intente.                           |
| El CD salta mientras reproduce                                                                | El disco está sucio o rayado.                                                                                                                                                                  | Limpie el CD con un paño seco o utilice otro disco.                                                                                                                                   |
| Sonido intermitente de CD                                                                     | Disco sucio o con defectos<br>Lentes de lectura sucios<br><br>El reproductor está sometido a choque o vibración excesivos                                                                      | Limpie o reemplace el disco defectuoso.<br><br>Utilice un disco de limpieza de lentes de CD para limpiar las lentes.<br><br>Reubique el reproductor alejado de choques o vibraciones. |
| La unidad se calienta después de reproducir por un largo período de tiempo con mucho volumen. | Esto es normal                                                                                                                                                                                 | Apague la unidad por un rato o bájale el volumen.                                                                                                                                     |

## ESPECIFICACIONES

### Tipo de Corriente

Unidad Principal CA 120V ~ 60Hz

Batería De reserva para Reloj: CC 2 x 1.5V "AA" (UM-3)

### Rango de Frecuencia

Sección del Radio AM 520 – 1710 KHz  
FM 87.5 - 108 MHz

### Consumo de Electricidad

Unidad Principal: 10 Watts



En Spectra, la responsabilidad ambiental y social es uno de los valores fundamentales de nuestra empresa. Nos dedicamos a la continua implementación de iniciativas responsables con el objeto de conservar y

mantener el medio ambiente a través del reciclaje responsable.

Por favor visítenos en <http://www.spectraintl.com/green.htm> para mayor información sobre las iniciativas de protección del medio ambiente o para encontrar los centros de reciclaje en su área.

## **GARANTÍA Y SERVICIOS DE COBERTURA LIMITADA POR 90 DÍAS VÁLIDA EN LOS ESTADOS UNIDOS SOLAMENTE**

SPECTRA MERCHANDISING INTERNATIONAL, INC. garantiza que esta unidad se encuentra libre de materiales o mano de obra de fábrica defectuosos, por un período de 90 días, desde la fecha de la compra original por parte del cliente, siempre que el producto sea utilizado dentro de los Estados Unidos. Esta garantía no es asignable o transferible. Nuestra obligación de acuerdo a esta garantía es reparar o reemplazar la unidad con defectos o cualquier parte correspondiente, con excepción de las baterías, cuando es devuelta al Departamento de Servicios de SPECTRA, acompañada de la prueba de la fecha original de compra por parte de cliente, como por ejemplo una copia duplicada del recibo de ventas.

Usted debe pagar todos los costos de envío requeridos para entregar el producto a SPECTRA para el servicio de garantía. Si el producto es reparado o reemplazado de acuerdo a garantía, los gastos de retorno serán por cuenta de SPECTRA. No existen otras garantías expresas diferentes de aquellas declaradas en el presente documento.

Esta garantía es válida solamente en el cumplimiento de las condiciones que se establecen a continuación:

1. La garantía se aplica solamente al producto de SPECTRA siempre que:
  - a. Permanezca en posesión del comprador original y se exhiba la prueba de compra.
  - b. Que no ha sido sometido a accidentes, mal uso, abuso, servicio inapropiado, uso fuera de las descripciones de advertencia cubiertas dentro del manual del propietario, o modificaciones no aprobada por SPECTRA.
  - c. Los reclamos deben ser hechos dentro del período de garantía.
2. Esta garantía no cubre daños o fallas del equipamiento causados por conexiones eléctricas que no cumplen con los códigos eléctricos, con las especificaciones del manual del propietario de SPECTRA, o la falta de cuidado razonable y mantenimiento necesario como se describe en el manual del propietario.
3. La garantía de todos los productos de SPECTRA se aplica solamente al uso residencial y es anulada cuando los productos son utilizados en un ambiente no residencial, o instalados fuera de los Estados Unidos.

Esta garantía le da derechos legales específicos, y usted puede tener también otros derechos que varían de estado a estado. Para OBTENER SERVICIO por favor remueva todas las baterías (de existir) y embale la unidad con cuidado enviándola por correo postal asegurado y prepago o UPS a SPECTRA, a la dirección que se menciona abajo. SI LA UNIDAD ES DEVUELTA DENTRO DEL PERÍODO DE GARANTÍA EXHIBIDO arriba, por favor incluya una prueba de compra (recibo de caja registradora con fecha), para que podamos determinar su elegibilidad para el servicio de garantía y reparación de la unidad sin costo. También incluya una nota con una descripción explicando en qué forma la unidad es defectuosa. Un representante de atención al cliente tal vez deba contactarlo en relación al estado de su reparación, por lo tanto incluya su nombre, dirección, número de teléfono y dirección de correo electrónico para acelerar el proceso.

SI LA GARANTÍA SE ENCUENTRA FUERA DEL PERÍODO DE GARANTÍA, por favor incluya un cheque por \$20.00 para cubrir el costo de reparación, manejo y correo de retorno. Todas las devoluciones cubiertas por la garantía deben ser enviadas por correo prepago.

Se recomienda que primero entre en contacto con SPECTRA llamando al número 1-800-777-5331 o por correo electrónico enviando un mensaje a [custserv@spectraintl.com](mailto:custserv@spectraintl.com) para obtener información actualizada sobre la unidad que requiere servicio. En algunos casos el modelo puede haber sido discontinuado y SPECTRA se reserva el derecho de ofrecer opciones alternativas de reparación o reemplazo.

SPECTRA MERCHANDISING INTERNATIONAL, INC.  
4230 North Normandy Avenue,  
Chicago, IL60634, USA.  
1-800-777-5331

Para registrar su producto, siga el vínculo a continuación en el sitio web para ingresar su información.

<http://www.spectraintl.com/wform.htm>

0313

Impreso en China